

**XII. kerület, Alkotás utca menti területek KÉSZ  
Vélemények – 2021. 03. 29.**

**1. BUDAPESTI RENDŐR-FŐKAPITÁNYISÁG, RENDÉSZETI SZERVEK, KÖZLEKEDÉSRENDÉSZETI FŐOSZTÁLY,  
BALESETMEGELŐZÉSI ÉS KÖZLEKEDÉSI OSZTÁLY**

*Iktatószám: XIII/76-13/2021 Hivatkozási szám: 01000/6277-1/2021. ált Érkezett: 2021.02.03.*

Ssz.	Észrevételek	Válaszok
1.2.	<p>Az alább felsorolt kérdéskörök pontosítása és megfelelő infrastrukturális kiépítése esetén közlekedésrendészeti szempontból kifogást nem emelek.</p> <ul style="list-style-type: none"> <li>- a nagyobb számú várakozóhely megszüntetéssel, átalakítással tervezett beavatkozások hatását közlekedési szempontok alapján modellezni szükséges,</li> </ul> <p>- a hosszú távú előremutató tervek alapján a Böszörményi út, Királyhágó utca és a Márvány utca forgalomtechnikai változtatásaihoz a forgalmi átrendeződéseket modellezni szükséges.</p>	<p><b>Elfogadásra nem javasolt.</b></p> <p>A tervezési területen belüli lényegi ingatlanfejlesztést a Budai Egészségközpont és Országos Gerincgyógyászati Központ 7698/1 hrsz.-ú közös ingatlanán tervezett kórházbővítés jelenti, melynek eredményeként a meglévő telken belüli parkolószám megtartása mellett további parkolók létesülnek.</p> <p>A tervezett beruházás keretében sem a Királyhágó utca, sem az Alkotás utca mentén nem szűnik meg közterületi várakozóhely, csak néhánynak a használata átalakul (K+R rendszer, taxi).</p> <p>Hegyvidék Önkormányzata a Böszörményi út átalakítását tervezi, a terv készítése során – figyelembe véve a Királyhágó út – Márvány utca korábban szintén tervezett átalakítását – készült forgalmi modellezés. Ennek eredményei figyelembevételre kerültek tárgyi településrendezési tervben.</p> <p>Az elmúlt időszakban azonban a Királyhágó út és a Márvány utca alkotta egyirányú főútvonali utcapár átalakítására vonatkozó, a Királyhágó út kétirányúsítását jelentő, a Hegyvidék Önkormányzata által preferált városfejlesztési elképzelés elvetésre került, így a közúthálózat módosulása lényegesen kisebb lesz a korábban tervezettnél.</p> <p>A fentiek figyelembevételével a tárgyi szabályozási terv készítéséhez modellezés készítése nem szükségszerű.</p>

## 2. BUDAPEST FŐVÁROS KORMÁNYHIVATALA, ÁLLAMI FŐÉPÍTÉSZ

Iktatószám: XIII/76-16/2021 Hivatkozási szám: BP/1701/00021-2/2021 Érkezett: 2021.02.11.

Ssz.	Észrevételek	Válaszok
2.1.	3.5. Javasolom a 28. § szerinti méret pontos meghatározására értelmező ábra készítését.	<b>Elfogadásra nem javasolt.</b> A hivatkozott előírás törlésre került. A tervezési területen jellemzően párkánymagasság került meghatározásra, melynek számítási módját az OTÉK tartalmazza. Párkánymagasság meghatározása mellett a homlokzat magasságára vonatkozó további előírás nem indokolt.
2.2.	3.8.2. a „helyi védettségű építmény” színét megváltoztatni, hogy jobban elváljon a „kerületi jelentőségű közutak” színétől;	<b>Elfogadásra nem javasolt.</b> A „helyi védettségű építmény” és a „kerületi jelentőségű közutak” színe a kerületben alkalmazott egységes jelmagyarázatnak megfelelő színnel van jelölve a szabályozási terven. Javasolt a már elfogadott KÉSZ-ekben használt színeket alkalmazni.
2.3.	3.8.3. a kerületi településképi rendeletben levédett épületek feltüntetését is (Alátámasztó munkarész 2.1.11. fejezet szerint)	<b>Elfogadásra nem javasolt.</b> A kerületi településképi rendeletben levédett épületek a már elfogadott KÉSZ-ekben sem kerültek feltüntetésre. Az egységes tartalomnak megfelelően nem javasoljuk az Alkotás utca menti területek KÉSZ-ben sem szerepeltetni.

## 3. ORSZÁGOS KÖRNYEZETVÉDŐ EGYESÜLET, LEVEGŐ MUNKACSOPORT

Iktatószám: XIII/76-19/2021 Érkezett: 2021.02.12.

Ssz.	Észrevételek	Válaszok
3.1.	3. Beépítéssel kapcsolatos fenntarthatósági előírások című pont (3) bekezdés figyelemre méltó előírása, hogy: „zárt csapadékvíz tározó tartály (ciszterna) kialakítása esetén a csapadékvíz tározó tartály területével a terepszint alatti beépítés megengedett legnagyobb mértéke alapján számított terepszint alatt beépíthető alapterület növelhető, és a zöldfelület megengedett legkisebb mértéke alapján	<b>Elfogadásra nem javasolt</b> Az észrevételben hivatkozott bekezdés egyrészt az Észak-Hegyvidék kiemelt jelentőségű területek 2020. december 1-től hatályos Kerületi Építési Szabályzatában is szerepel. Jelen KÉSZ-ben azzal megegyező tartalmú előírás

	számított zöldfelület terület csökkenthető” Szerintem a zárt csapadékvíz tározó tartály területével inkább a terepszint alatti beépítés megengedett legnagyobb mértékét lenne szükséges csökkenteni.	alkalmazása javasolt, a kerület területére vonatkozó előírások összhangja, a kerületi szabályzatok későbbi egységesítése céljából. Másképpen a zárt csapadékvíz tározó tartály alkalmazása csökkenti az elvezetendő csapadékvíz mennyiségét, a csatornahálózatban így ezen mennyiség nem okoz esetlegesen túlterhelést a csatornarendszer részére. A zárt csapadékvíz tározó tartály kiépítésével nem szükséges csökkenteni a terepszint alatti beépítés megengedett legnagyobb mértékét, ugyanis a kiépítésével csökken a terepszint alatti beépíthető terület. Ezért az előírásban szereplő számított terepszint alatt beépíthető alapterület növelés és a számított zöldfelület terület csökkentés megengedhető.
3.2.	6. A környezeti elemek védelme és a terhelő hatások csökkentése című pont és 6. § (3.) bekezdés előírását, mely szerint: "A legalább 20 személygépjármű elhelyezését biztosító felszíni parkolók esetében kizárólag szilárd burkolat, az ennél kevesebb kapacitásúak esetében víz- és légáteresztő burkolat is alkalmazható" - nem tartom elég biztonságosnak a talaj védelme szempontjából. Javasolnám az autóparkolók teljes területének szilárd burkolattal való kialakítását. (természetesen a parkolók területére vonatkozóan előírt zöldfelületen és lombos fa ültetési kötelezettségen kívül)	<b>Elfogadásra nem javasolt</b> Az észrevételben hivatkozott bekezdés egyrészt az Észak-Hegyvidék kiemelt jelentőségű területek 2020. december 1-től hatályos Kerületi Építési Szabályzatában is szerepel. Jelen KÉSZ-ben azzal megegyező tartalmú előírás alkalmazása javasolt, a kerület területére vonatkozó előírások összhangja, a kerületi szabályzatok későbbi egységesítése céljából. Másképpen a talaj vízháztartásának egyensúlya szempontjából lényeges, hogy a csapadékvíz minél nagyobb arányban a talajba jusson. Ez különösen érvényes a Hegyvidék belvárosi területeire, ahol a zöldfelületek aránya alacsonyabb. A kisebb kapacitású parkolók esetén a szennyeződés kockázata is kisebb, ezért a fenti cél érdekében víz- és légáteresztő burkolat alkalmazása javasolt az előírásban szereplő esetekben.
3.3.	Javaslom az ültetésre szánt gödör legalább 1 köbméter nagyságát a gyökérzet kifejlődése érdekében. Javaslom annak előírását, hogy a növényesítések aláépítetlen, az eredeti altalajjal közvetlen vertikális kapcsolatban álló zöldfelületek legyenek.	<b>Elfogadásra nem javasolt</b> A zöldfelület fogalma kormányrendeletben rögzített (OTÉK fogalom meghatározása szerint: a telek zöldfelülete: „a teleknek a 25. § (1) bekezdése szerinti azon növényzettel borított területe (legkisebb zöldfelülete), ahol a termőtalaj és az eredeti altalaj, illetve a talajképző kőzet között nincs egyéb más réteg” ezért annak további pontosítása nem szükséges.  Az észrevételben hivatkozott bekezdés az Észak-Hegyvidék kiemelt jelentőségű területek 2020. december 1-től hatályos Kerületi Építési Szabályzatában is szerepel. Jelen KÉSZ-ben azzal megegyező tartalmú előírás alkalmazása javasolt, a kerület területére vonatkozó előírások összhangja, a kerületi szabályzatok későbbi egységesítése céljából.

<p><b>3.4.</b></p>	<p>20. A beépítésre vonatkozó általános előírások című pont (2) bekezdése, mely szerint: Az előkertben kizárólag a) rendezett terepszint alatti támfalgarázs b) terepszint alatti gépjármű tároló h) akadálymentes közlekedést biztosító rámpa i) garázst kiszolgáló alagút j) amennyiben a telek gépjárművel való megközelítése másképpen nem biztosítható, a telek gépjárművel való megközelítését biztosító építmény helyezhető el.</p> <p>Terepszint alatti építmények összekötése az épülettel kizárólag terepszint alatt lehetséges.</p> <p>Észrevételem: Az előkert területének terhére terepszint alatti építmények és egyéb, az előkertben elhelyezni szándékozott létesítmények elhelyezése csak abban az esetben legyen lehetséges, ha a telekre előírt megengedhető legkisebb zöldfelületi arány alárépítetlen talajon a telken teljesül.</p>	<p><b>Elfogadásra nem javasolt</b> Az OTÉK 9/A. § alapján a telekre - ideértve az építési telket is - előírt legkisebb zöldfelületbe a tetőkert és a vízfelület beszámítható az 5. számú melléklet szerint.</p> <p>A tetőkert összterületéből zöldfelületként számítható része az épített szerkezet feletti termőföld rétegvastagságával arányosan növekszik. 81 cm termőréteg felett, háromszintes növényállományú intenzív zöldtető (pl. mélygarázs felett, járósinten) 75%-ban beszámítható, mesterséges vízfelület szigetelt mederrel, állandó vízborítottsággal, állandó vízi élővilággal szintén 75%-ban beszámítható, ezáltal az építési övezetekre meghatározott minimális zöldfelület teljesíthető.</p>
<p><b>3.5.</b></p>	<p>Észrevételeim a tárgyi terület építési övezeteinek beépíthetőségi előírásait tartalmazó táblázati értékek egymáshoz viszonyított százalékos arányával kapcsolatban az alábbi mutatók vonatkozásában:</p> <ul style="list-style-type: none"> <li>- A beépíthetőség megengedett legnagyobb mértéke (terezsint felett)</li> <li>- Zöldfelület megengedett legkisebb mértéke</li> <li>- Terepszint alatti beépítés megengedett legnagyobb mértéke</li> </ul> <p>1., Nagyvárosias magas intenzitású, jellemzően zárt sorú, zárt udvaros beépítés (Ln-1) 2., Nagyvárosias, jellemzően zárt sorú, keretes beépítések (Ln-2) 3., Nagyvárosias, jellemzően szabadonálló beépítések (Ln-3) 4., Intézményi, jellemzően szabadonálló beépítések (Vi-2)</p>	<p><b>Elfogadásra nem javasolt</b> Az OTÉK 9/A. § alapján a telekre - ideértve az építési telket is - előírt legkisebb zöldfelületbe a tetőkert és a vízfelület beszámítható az 5. számú melléklet szerint.</p> <p>A véleményben említett építési övezetek javasolt építési paraméterei megfelelnek az OTÉK vonatkozó előírásainak.</p> <p>A tetőkert összterületéből zöldfelületként számítható része az épített szerkezet feletti termőföld rétegvastagságával arányosan növekszik. 81 cm termőréteg felett, háromszintes növényállományú intenzív zöldtető (pl. mélygarázs felett, járósinten) 75%-ban beszámítható, ezáltal az építési övezetekre meghatározott minimális zöldfelület teljesíthető.</p>

	<p>Fenti övezetek beépíthetőségi előírásai nem teszik lehetővé a zöldfelület megengedett legkisebb mértékének az OTÉK előírása szerinti teljesíthetőségét.</p> <p>OTÉK 1. sz. mell. 113. pont: „Telek zöldfelülete: a teleknek a 25.§ (1) bekezdése szerinti azon, növényzettel borított területe (legkisebb zöldfelülete) ahol a termőtalaj és az eredeti altalaj, illetve talajképző kőzet között nincs egyéb más réteg.”</p> <p>Összehasonlításuképpen meg kívánom jegyezni, hogy az Észak-Hegyvidék kiemelt jelentőségű területek 2020. december 1-től hatályos Kerületi Építési Szabályzatának megfelelő táblázataiban pedig ezek az értékek mintaszerűen megfelelnek az OTÉK fent idézett előírásának. (az 1. számú táblázat kivételével).</p>	
--	--	--

#### 4. VÁROSMAJORI PARKBARÁTOK

Iktatószám: XIII/76-15/2021 Érkezett: 2021.02.09.

Ssz.	Észrevételek	Válaszok
4.1.	<p>4. Tessék a zöldet pártfogolni! a) 100 m<sup>2</sup>-enként nyugodtan lehetne két fa is.</p>	<p><b>Elfogadásra nem javasolt</b> Egy közepes termetű (7-8 méter korona átmérőjű), kifejlett fa lombkoronája mintegy 40-50 m<sup>2</sup> nagyságú felületet árnyékol, tehát az előírt terület mintegy felét, amely megfelelő lombkorona-borítottságot biztosít. Az előírt telepítendő fa darabszámon felül további faegyedek is ültethetők.</p>
4.2.	<p>b) A lapos tetőn létesített zöld jó dolog, de nem pótolja a talajba ültetett növényeket. 41 cm-es földrétegben hogyan tudna igazán gyökeret eresztetni egy fa? A lapos tető ne számíton zöld területnek, legyen a tulajdonos egyéni jó ízlése által létesíthető „kert”.</p>	<p><b>Elfogadásra nem javasolt</b> A tetőkert és zöldfelület beszámíthatóságát kormányrendelet szabályozza. Az OTÉK 9/A. § alapján a telekre - ideértve az építési telket is - előírt legkisebb zöldfelületbe a tetőkert és a vízfelület beszámítható az 5. számú melléklet szerint. Az OTÉK szerint a zöldtető nem teljes értékű zöldterület, így nem is számítható be a zöldterület mértékébe 100 %-ban.</p>
4.3.	<p>c) Nevetséges és elfogadhatatlan, hogy a fa körül meghagyandó fatányér látható mérete: 2,25 m<sup>2</sup>, ami másfél méteres oldalszélességű négyzetes faveremnek felel meg. Viszont ezt úgy építik meg, hogy a szegélyt a föld alatt ferdén kialakított kb. 30 cm széles támasztékkal szilárdítják meg. Így a faverem tényleges mérete minden oldalon 60 cm-rel kisebb, tehát az összterülete: 0,81 m<sup>2</sup>. Ahhoz viszont, hogy a kívánt 2,25m<sup>2</sup> méret a valóságban is meglegyen, a földfelszínen 2x2 m-es keretre van szükség!</p>	<p><b>Elfogadásra nem javasolt</b> Az előírás szerint a víz- és légáteresztő felületnek kell 2,25m<sup>2</sup>-nek lennie, a tervezetben javasolt előírás az OTÉK-ban előírtnál (1 m<sup>2</sup>) magasabb érték.</p> <p>Az észrevételben hivatkozott bekezdés az Észak-Hegyvidék kiemelt jelentőségű területek 2020. december 1-től hatályos Kerületi Építési Szabályzatában is szerepel. Jelen KÉSZ-ben azzal megegyező tartalmú előírás</p>

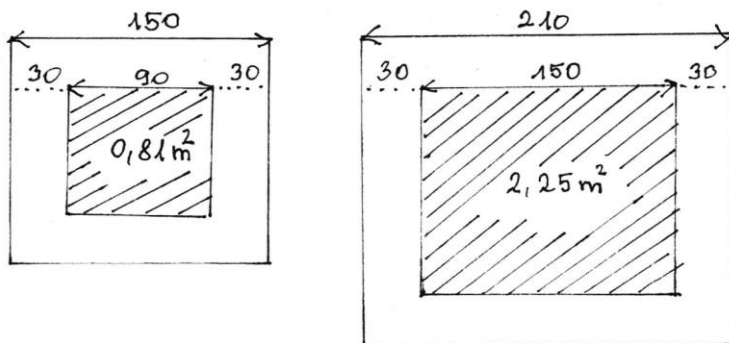

Ez a nagyobb méret is kevés a fának, ha azt vesszük, hogy mekkora a lombkorona átmérője. Általában ilyen távolságra nyúlik el a gyökérzet is, mivel a lombkorona széléről még lecsurog számára a csapadékvíz.

Ha ilyen sanyarú helyzetbe kényszerítik a fákat, bizony nem nőnek nagyra, és rövid életűek lesznek. Nem töltik be a nekik szánt szerepet, így az ültetők vakmerő bizakodásához minden esetben anyagi veszteség is társul, mert hamarosan pótolni kell a fácskákat (hacsak nem a szürke övezet arányának növelése volna a cél).

alkalmazása javasolt, a kerület területére vonatkozó előírások összhangja, a kerületi szabályzatok későbbi egységesítése céljából.

## 5. BUDAPEST FŐVÁROS XII. KERÜLET, HEGYVIDÉKI POLGÁRMESTERI HIVATAL ZÖLD IRODA

Iktatószám: XIII/76-24/2021

Érkezett: 2021.02.15.

Ssz.	Észrevételek	Válaszok
5.1.	-6.§ (2) bekezdésnél az „újonnan létesített burkolt felületek” esetében szimplán a „burkolt felületek” kifejezést használni és ne csak az újra legyen előírás. Így a tervezett beépítésnél a meglévő/magmaradó burkolatokat is be kellene számolni a burkolt felületi arányba és akkor kiderül, hogy állnak víz-és légáteresztő burkolattal, lehet, hogy a meglévőből is kell bontani.	<b>Elfogadásra nem javasolt. (NA)</b> Az észrevételben hivatkozott bekezdés egyrészt az Észak-Hegyvidék kiemelt jelentőségű területek 2020. december 1-től hatályos Kerületi Építési Szabályzatában is szerepel. Jelen KÉSZ-ben azzal megegyező tartalmú előírás alkalmazása javasolt, a kerület területére vonatkozó előírások összhangja, a kerületi szabályzatok későbbi egységesítése céljából. Másképpen az OTÉK előírásai alapján a tervezett beépítések engedélyezése során a meglévő burkolatokkal is számolni kell, azonban a meglévő burkolatokra vonatkozóan a rendelettervezetben szereplő előírás alkalmazhatósága nem reális.

5.2.	-7.§ (1) bekezdésnél „a telek zöldfelületén” részről javasoljuk konkretizálni, hogy mely zöldfelületről van szó. Hiszen a beépítés tervezésekor – amikor is előtérbe kerül ez az előírás – valaki gondolhat meglévő, tervezett, vagy a minimálisan előírt zöldfelületre egyaránt. Javasoljuk ezért a „tervezett” zöldfelületet megjelölni. Ugyan ezen mondatban kérjük a „lombos fa” helyett a „fa” kifejezés használatát. A lombos fa még a régi 14/2005-es KVSZ-ben jött elő, amikor a fogalom meghatározásban rögzítve lett a lombos fa fogalma. Ma már erre nincs szükség elég a fa megnevezés.	<b>Elfogadásra nem javasolt.</b> Az észrevételben hivatkozott bekezdés az Észak-Hegyvidék kiemelt jelentőségű területek 2020. december 1-től hatályos Kerületi Építési Szabályzatában is szerepel. Jelen KÉSZ-ben azzal megegyező tartalmú előírás alkalmazása javasolt, a kerület területére vonatkozó előírások összhangja, a kerületi szabályzatok későbbi egységesítése céljából. A lombos fa előírásra a tű- és pikkelylevelű örökzöldek kötelező fásításként való ültetésének az elkerülését célozza.
5.3.	-7.§ (5) bekezdés az OTÉK szerinti fogalmakra lefordítva ez azt jelenti, hogy o Természetes vízfelület állandó vízborítottsággal (patak, tó), illetve mesterséges vízfelület állandó vízborítottsággal és szigetelés nélküli mederrel, állandó vízi élővilággal 100% beszámíthatóság helyett 10%, míg a o Mesterséges vízfelület szigetelt mederrel, állandó vízborítottsággal, állandó vízi élővilággal 75 % beszámíthatóság helyett 0%? Amennyiben ezt jelenti, akkor javasoljuk a szigetelés nélküli kialakítások erősebb támogatását, sőt akár teljes beszámíthatóságát, hiszen a vízfelületeknek pozitív klimatikus hatása miatt, cél minél több vízfelület kialakulása a kerületben	<b>Elfogadásra nem javasolt.</b> Az észrevételben hivatkozott bekezdés az Észak-Hegyvidék kiemelt jelentőségű területek 2020. december 1-től hatályos Kerületi Építési Szabályzatában is szerepel. Jelen KÉSZ-ben azzal megegyező tartalmú előírás alkalmazása javasolt, a kerület területére vonatkozó előírások összhangja, a kerületi szabályzatok későbbi egységesítése céljából. Bár a vízfelületek klimatikus hatása jelentős és vitathatatlan, a zöldfelületek nagyobb ökológiai potenciált jelentenek. A vízfelületek kialakításának támogatása az előírt legkisebb zöldfelület rovására nem javasolt, csak azon felül.

## 6. BUDAPEST II. KERÜLET POLGÁRMESTERI HIVATAL, ÉPÍTETT KÖRNYEZETÉRT FELELŐS IGAZGATÓSÁG

Iktatószám: XIII/76-31/2021

Hivatkozási szám: XXIV/84-2/2021

Érkezett: 2021.02.22.

Ssz.	Észrevételek	Válaszok
6.1.	32.§ j) pontban foglalt rendelkezések nagy felelősséget ad át a fennmaradási engedélyezési eljárások tekintetében, javasoljuk pontosítani;	<b>Elfogadásra nem javasolt</b> A hivatkozott előírás 32§ (2) bekezdése: „Az (1) bekezdés szerinti építési helytől tervtanácsai vélemény, vagy főépítési konzultáció alapján lehet eltérni ... j) amennyiben a területen a kialakult állapot ettől eltérő.” A kerületben már korábban elfogadott KÉSZ-ekben szereplő rendelkezés, a legutoljára elfogadott Észak-Hegyvidék kiemelt jelentőségű területek Kerületi Építési Szabályzata is pontosan ezt a megfogalmazást alkalmazza. A kerületi

		KÉSZ-ek egységének megtartása érdekében javasolt továbbra is a rendelet-tervezetben szereplő megfogalmazást alkalmazni, hogy a meglévő beépítésekhez az illeszkedés lehetősége biztosítva legyen.
--	--	---

## 7. BUDAPEST FŐVÁROS, FŐPOLGÁRMESTERI HIVATAL

Iktatószám: XIII/76-33/2021

Hivatkozási szám: FPH059/316-10/2021.

Érkezett: 2021.02.24.

Ssz.	Észrevételek	Válaszok
7.1.	Továbbra is indokoltnak tartjuk a kerékpáros főhálózati elem kiépítését a Lánchíd tengelyében, amit kérünk a szabályozási tervlapon is feltüntetni.	<b>Elfogadásra nem javasolt.</b> A településszerkezeti jelentőségű kerékpáros infrastruktúra nyomvonala a tervezési területen csak az Alkotás utca nyomvonalán jelenik meg a hatályos FRSZ-szel megegyezően. A Lánchíd irányú kerékpáros főhálózati elem Királyhágó utcai továbbvezetésének helyigénye a parkolás további csökkentését vonja maga után, ami újabb közterületi parkoló-férőhelyi problémákat okoz, ezért a nyomvonal feltüntetését csak átfogó, jól megalapozott tanulmány után tartjuk lehetségesnek.
7.2.	• A létesítendő személygépjármű-férőhelyek számát maximálni szükséges, valamennyi funkció esetén a minimum helyett/mellett javasoljuk, hogy maximum értéket tartalmazzon az előírás, amelynél több férőhelyet nem szabad létesíteni.	<b>Elfogadásra nem javasolt.</b> A minimum érték mellett egy maximum érték megadása a mai gyakorlat alapján felesleges, mivel jellemzően a megkövetelt parkolónál több parkolót nem építenek a fejlesztők, és kívánatos lenne a mai kényyszerű közterületi parkolás felszámolása, utólagos telken belül való elhelyezése, akár más telken is.
7.3.	A kerékpár-közlekedés segítése érdekében a kerékpár-elhelyezés biztosítására javasolt eszközök: Közterületen újonnan létesített vagy meglévő várakozó- (parkoló) helyek esetében minden 5 gépjármű várakozó- (parkoló) hely után legalább 2 kerékpár vagy közösségi kerékpár elhelyezését javasoljuk biztosítani.	<b>Elfogadásra nem javasolt.</b> A rendeletnek megfelelően új építmény önálló rendeltetési egység és terület rendeltetésszerű használatához a kerékpárok számára telken belül kell elhelyezést biztosítani.
7.4.	• Az 5. sz. mellékletben lakásokhoz és kereskedelmi egységekhez 40 m <sup>2</sup> -enként javasolunk 1 kerékpár férőhelyet biztosítani. Minden intézmény/munkahely esetében 10 foglalkoztatott után legalább 1 kerékpár elhelyezése indokolt.	<b>Elfogadásra nem javasolt.</b> A fenntartható közlekedés érdekében valóban szükséges lehet az OTÉK előírásainál szigorúbb előírásokat kialakítani, azonban azt a hegyvidéki környezetben található XII. kerület egészét vizsgálva érdemes csak meghatározni, jelen kis terület vonatkozásában még nem kerül alkalmazásra a javaslat.